

VENICCI



TIAGO
360 BASE

user manual

EN IT ES PL DE SK RU CZ RO HU
LT FR LV PT FI GR EST TR NO SE

Index

EN

Installation in the vehicle

IT

Installazione nel veicolo

ES

Instalación en el vehículo

PL

Montaż w samochodzie

DE

Installation im Fahrzeug

SK

Instalace ve vozidle

RU

Установка в транспортное средство

CZ

Instalace do vozidla

RO

Instalare în vehicul

HU

Telepítés az autóra

LT

Montavimas automobilyje

FR

Installation dans le véhicule

LV

Uzstādīšana transportlīdzeklī

PT

Instalação no veículo

FI

Asennus ajoneuvoon

GR

Τοποθέτηση στο όχημα

EST

Paigaldamine sõidukisse

TR

Araçta Kurulum

NO

Installasjon i kjøretøyet

SE

Installation i fordonet

Index

EN
CLEANING AND MAINTENANCE

IT
PULIZIA E MANUTENZIONE

ES
LIMPIEZA Y MANTENIMIENTO

PL
CZYSZCZENIE I KONSERWACJA

DE
REINIGUNG UND WARTUNG

SK
ČIŠTĚNÍ A ÚDRŽBA

RU
ЧИСТКА И ОБСЛУЖИВАНИЕ

CZ
ČIŠTĚNÍ A ÚDRŽBA

RO
CURĂȚARE ȘI ÎNTREȚINERE

HU
TISZTÍTÁS ÉS KARBANTARTÁS

LT
VALYMAS IR PRIEŽIŪRA

FR
NETTOYAGE ET ENTRETIEN

LV
TĪRĪŠANA UN UZTURĒŠANA

PT
LIMPEZA E MANUTENÇÃO

FI
PUHDISTUS JA HUOLTO

GR
ΚΑΘΑΡΙΣΜΟΣ ΚΑΙ ΣΥΝΤΗΡΗΣΗ

EST
PUHASTUS JA HOOLDUS

TR
TEMİZLİK VE BAKIM

NO
RENGJØRING OG VEDLIKEHOLD

SE
RENGÖRING OCH UNDERHÅLL

Index

EN

Notice

IT

Avviso

ES

Aviso

PL

Uwaga

DE

Hinweis

SK

Upozornění

RU

Уведомление

CZ

Pozor

RO

Notificare

HU

Értesítés

LT

Pastaba

FR

Avis

LV

Paziņojums

PT

Aviso

FI

Huomio

GR

Ειδοποίηση

EST

Teade

TR

Uyarı

NO

Merknad

SE

Meddelande

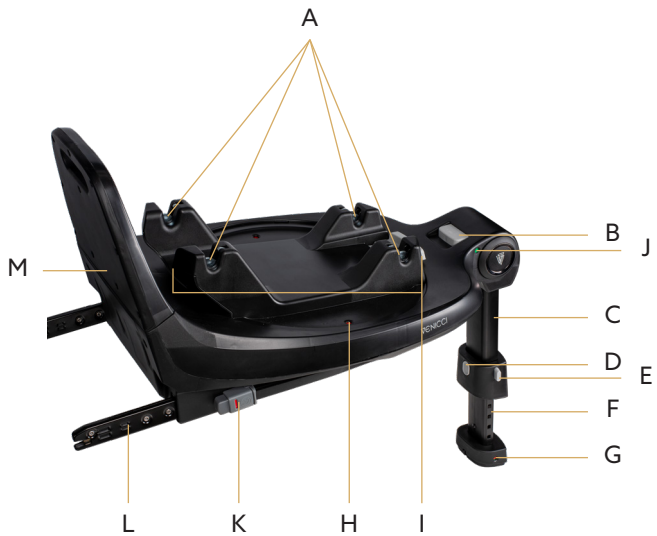

Quick start guide

EN

This quick start guide is intended to provide the basic information only. For the maximum safety and comfort of your child, it is required to read the user manual carefully and follow its instructions.

IT

Questa guida rapida è destinata a fornire solo le informazioni di base. Per la massima sicurezza e comfort del tuo bambino, è necessario leggere attentamente il manuale utente e seguire le sue istruzioni.

ES

Esta guía rápida de inicio está destinada a proporcionar solo la información básica. Para la máxima seguridad y comodidad de su hijo, es necesario leer el manual de usuario cuidadosamente y seguir sus instrucciones.

PL

Niniejsza skrócona instrukcja ma na celu jedynie dostarczenie podstawowych informacji. Dla zapewnienia maksymalnego bezpieczeństwa i komfortu dziecka należy dokładnie zapoznać się z instrukcją obsługi fotelika i postępować zgodnie z zawartymi w niej zaleceniami.

DE

Diese Schnellstartanleitung soll nur grundlegende Informationen bieten. Für maximale Sicherheit und Komfort Ihres Kindes ist es erforderlich, das Benutzerhandbuch sorgfältig zu lesen und den Anweisungen zu folgen.

SK

Tento průvodce rychlým startem je určen pouze k poskytnutí základních informací. Pro maximální bezpečnost a pohodlí vašeho dítěte je nutné pečlivě přečíst uživatelskou příručku a řídit se jejími pokyny.

Quick start guide

RU

Это руководство по быстрому запуску предназначено только для предоставления основной информации. Для максимальной безопасности и комфорта вашего ребенка необходимо внимательно прочитать руководство пользователя и следовать его инструкциям.

CZ

Tento rychlý průvodce je určen pouze k poskytnutí základních informací. Pro maximální bezpečnost a pohodlí vašeho dítěte je nutné pečlivě přečíst uživatelskou příručku a dodržovat její pokyny.

RO

Această scurtă prezentare este destinată să ofere doar informații de bază. Pentru siguranța maximă și confortul copilului dumneavoastră, este necesar să citiți cu atenție manualul de utilizare și să urmați instrucțiunile sale.

HU

Ez a gyors üzembe helyezési útmutató csak az alapvető információkat szolgálja. Gyermeke maximális biztonsága és kényelme érdekében figyelmesen olvassa el a használati útmutatót, és kövesse az utasításokat.

LT

Šis greito starto vadovas skirtas suteikti tik pagrindinę informaciją. Siekiant užtikrinti maksimalią jūsų vaiko saugumą ir komfortą, būtina atidžiai perskaityti naudojimo instrukciją ir jos nurodymus.

FR

Ce guide de démarrage rapide vise à fournir uniquement les informations de base. Pour la sécurité maximale et le confort de votre enfant, il est nécessaire de lire attentivement le manuel d'utilisation et de suivre ses instructions.

LV

Šis ātrās palaišanas ceļvedis paredzēts tikai pamatinformācijas sniegšanai. Lai maksimāli nodrošinātu Jūsu bērna drošību un komfortu, rūpīgi jāizlasa lietotāja rokasgrāmata un jāievēro tās norādījumi.

Quick start guide

PT

Este guia de início rápido destina-se apenas a fornecer informações básicas. Para a máxima segurança e conforto do seu filho, é necessário ler cuidadosamente o manual do utilizador e seguir as suas instruções.

FI

Tämä pikakäynnistysopas on tarkoitettu tarjoamaan vain perustiedot. Lapsesi maksimaalisen turvallisuuden ja mukavuuden varmistamiseksi on tärkeää lukea käyttöohje huolellisesti ja noudattaa sen ohjeita.

GR

Αυτός ο οδηγός έναρξης προορίζεται να παρέχει μόνο τις βασικές πληροφορίες. Για τη μέγιστη ασφάλεια και άνεση του παιδιού σας, απαιτείται η προσεκτική ανάγνωση του εγχειριδίου χρήστη και η ακολουθία των οδηγιών του.

EST

See algusjuhend on mõeldud põhiteabe pakkumiseks. Teie lapse maksimaalse ohutuse ja mugavuse tagamiseks on vajalik kasutusjuhend hoolikalt läbi lugeda ja järgida selle juhiseid.

TR

Bu hızlı başlangıç kılavuzu, yalnızca temel bilgileri sağlamak amacıyla hazırlanmıştır. Çocuğunuzun maksimum güvenliği ve konforu için kullanım kılavuzunu dikkatlice okumak ve talimatlarını izlemek gereklidir.

NO

Denne hurtigstartguiden er ment å gi kun grunnleggende informasjon. For maksimal sikkerhet og komfort for barnet ditt, er det nødvendig å lese brukerhåndboken nøye og følge instruksjonene.

SE

Detta snabbstartsguide är avsedd att endast tillhandahålla grundläggande information. För maximal säkerhet och komfort för ditt barn är det nödvändigt att läsa användarmanualen noggrant och följa dess instruktioner.

Quick start guide

1.



2.



3.



4.



Quick start guide

5.



6.



Quick start guide

EN

Notice

Venicci Tiago 360 base is a rotating car seat isofix base, that complies with the new European regulation R129 i-Size.

This is an „i-Size” Child Restraint System. It is approved to Regulation No.129, for use in „i-Size compatible” vehicle seating positions as indicated by vehicle manufacturers in the vehicle users’ manual. Isofix base can only be installed on the vehicle seats mounted in the direction of travel. This isofix base is installed by connecting the two ISOFIX connectors in the anchorage ISOFIX points of the vehicle and by unfolding the support leg completely and placing it in the most forward position.

If in doubt, consult either the child restraint manufacturer or the retailer.

Do not install the isofix base in seating positions where there is an active frontal airbag installed.

The „Size range” and the maximum occupant mass for which the isofix base is intended: i-Size 40cm – 87cm / 13 kg.

Position of the isofix base: rearward facing

Read this user manual carefully and keep for future reference.

Please read the vehicle manufacturer's instruction for more information.

Quick start guide

IT

Avviso

La base isofix girevole Venicci Tiago 360 base è una base per seggiolino auto isofix rotante, che è conforme alla nuova normativa europea R129 i-Size. Questo è un sistema di ritenuta per bambini „i-Size“. È approvato dalla normativa n.129, per l'uso nelle posizioni dei sedili del veicolo „compatibili con i-Size“, come indicato dai produttori di veicoli nel manuale dell'utente del veicolo. La base isofix può essere installata solo sui sedili del veicolo montati nella direzione di marcia. Questa base isofix viene installata collegando i due connettori ISOFIX ai punti di ancoraggio ISOFIX del veicolo e aprendo completamente il sostegno a gambe e posizionandolo nella posizione più avanzata.

In caso di dubbi, consultare il produttore del dispositivo di ritenuta per bambini o il rivenditore. Non installare la base isofix in posizioni dei sedili in cui è installato un airbag frontale attivo. L'intervallo di dimensioni e la massa massima dell'occupante per cui è destinata la base isofix sono: i-Size 40 cm - 87 cm / 13 kg. Posizione della base isofix: rivolta verso il retro

Leggere attentamente questo manuale utente e conservarlo per riferimento futuro. Si prega di leggere le istruzioni del produttore del veicolo per ulteriori informazioni.

Quick start guide

ES

Aviso

La base isofix Venicci Tiago 360 base es una base isofix giratoria para asientos de coche, que cumple con la nueva regulación europea R129 i-Size.

Este es un Sistema de Retención Infantil „i-Size“. Está aprobado según el Reglamento No.129, para su uso en

posiciones de asiento del vehículo „compatibles con i-Size“ según lo indicado por los fabricantes de vehículos en el

manual del usuario del vehículo. La base isofix solo se puede instalar en los asientos del vehículo montados en la dirección de viaje. Esta base isofix se instala conectando los dos conectores ISOFIX en los puntos de anclaje ISOFIX del vehículo y desplegando completamente la pata de soporte y colocándola en la posición más avanzada.

En caso de duda, consulte al fabricante del sistema de retención infantil o al minorista.

No instale la base isofix en posiciones de asiento donde haya un airbag frontal activo instalado.

El „Rango de tamaño“ y la masa máxima del ocupante para la que está destinada la base isofix: i-Size 40cm – 87cm / 13 kg.

Posición de la base isofix: orientada hacia atrás

Lea este manual de usuario cuidadosamente y consérvelo para futuras referencias.

Por favor, lea las instrucciones del fabricante del vehículo para obtener más información.

Quick start guide

PL

Uwaga

Venicii Tiago 360 base to obrotowa baza isofix fotelika samochodowego.

To jest urządzenie przytrzymujące dla dzieci kategorii „i-Size”. Uzyskało ono homologację zgodnie z regulaminem nr 129, do stosowania na miejscach siedzących kategorii „i-Size” wskazanych przez producentów pojazdów w instrukcji użytkownika pojazdu. Baza isofix może być zamocowana wyłącznie na siedziiskach pojazdu zwróconych przodem do kierunku jazdy. Ta baza isofix jest instalowana poprzez zamocowanie dwóch uchwytów ISOFIX w punktach mocowania ISOFIX pojazdu i poprzez całkowite rozłożenie nogi wspornika i umieszczenie jej w pozycji najbardziej wysuniętej do przodu.

W przypadku wątpliwości należy skonsultować się z producentem lub sprzedawcą detalicznym urządzenia.

Nie instaluj tej bazy na siedzeniach wyposażonych we włączone przednie poduszki powietrzne. „Zakres wielkości” i maksymalna masa dziecka, dla których przeznaczona jest baza isofix: i-Size 40cm - 87cm / 13 kg.

Pozycja bazy isofix: skierowany tyłem do kierunku jazdy

Przeczytaj uważnie niniejszą instrukcję obsługi i zachowaj ją na przyszłość.

AbY uzyskać więcej informacji, przeczytaj instrukcję producenta pojazdu.

Quick start guide

DE

Hinweis

Die Venicci Tiago 360 base ist eine drehbare Isofix-Basis für Autositze, die der neuen europäischen Regelung R129 i-Size entspricht. Dies ist ein „i-Size“ Kinderrückhaltesystem. Es ist gemäß der Verordnung Nr. 129 zugelassen und kann in „i-Size kompatiblen“ Fahrzeug-Sitzpositionen verwendet werden, wie vom Fahrzeughersteller im Benutzerhandbuch des Fahrzeugs angegeben. Die Isofix-Basis kann nur auf Fahrzeugsitzen installiert werden, die in Fahrtrichtung montiert sind. Diese Isofix-Basis wird installiert, indem die beiden ISOFIX-Verbinder an den ISOFIX-Verankerungspunkten des Fahrzeugs angeschlossen und das Stützbein vollständig entfaltet und in die vorderste Position gebracht wird.

Im Zweifelsfall konsultieren Sie entweder den Hersteller des Kinderrückhaltesystems oder den Einzelhändler.

Installieren Sie die Isofix-Basis nicht auf Sitzpositionen, in denen ein aktiver Frontairbag vorhanden ist.

Der „Größenbereich“ und die maximale Masse des Insassen, für die die Isofix-Basis vorgesehen ist: i-Size 40cm – 87cm / 13 kg.

Position der Isofix-Basis: rückwärtsgerichtet

Lesen Sie dieses Benutzerhandbuch sorgfältig durch und bewahren Sie es für zukünftige Referenz auf.

Bitte lesen Sie die Anweisungen des Fahrzeugherstellers für weitere Informationen.

Quick start guide

SK

Upozornění

Základna Venicci Tiago 360 base je otočná základna autosedačky isofix, která vyhovuje novému evropskému předpisu R129 i-Size.

Toto je systém dětských zádržných systémů „i-Size“. Je schválen podle nařízení č. 129 pro použití v pozicích sedadel kompatibilních s i-Size, jak uvádějí výrobci vozidel v uživatelské příručce vozidla. Základnu isofix lze instalovat pouze na sedadla vozidla namontovaná ve směru jízdy.

Tato základna isofix se instaluje připojením dvou konektorů ISOFIX do kotvicích bodů ISOFIX ve vozidle a úplným rozložením podpěrné nohy a umístěním do nejpřednější pozice.

Pokud máte pochybnosti, konzultujte buď výrobce dětských zádržných systémů nebo prodejce.

Neinstalujte základnu isofix v sedadlových pozicích, kde je instalován aktivní čelní airbag.

„Rozsah velikostí“ a maximální hmotnost pasažéra, pro kterou je základna isofix určena: i-Size 40 cm – 87 cm / 13 kg.

Umístění základny isofix: směrující dozadu

Přečtěte si pečlivě tuto uživatelskou příručku a uchovejte ji pro budoucí použití.

Přečtěte si prosím pokyny výrobce vozidla pro více informací.

Quick start guide

RU

Уведомление

База Venicci Tiago 360 base - это вращающаяся база для автокресла isofix, соответствующая новому европейскому регулированию R129 i-Size.

Это система удержания детей „i-Size“. Она утверждена в соответствии с Регламентом №129 для использования в сиденьях автомобиля „совместимых с i-Size“, как указано производителями автомобилей в руководстве пользователя по автомобилю. Базу isofix можно устанавливать только на сиденья автомобиля, установленные в направлении движения. Эта база isofix устанавливается путем подключения двух коннекторов ISOFIX к точкам крепления ISOFIX автомобиля и раскрытия опорной ноги полностью, а также помещения ее в самое переднее положение.

В случае сомнений обратитесь либо к производителю устройства для удерживания ребенка, либо к продавцу.

Не устанавливайте базу isofix на сиденья, где установлен активный передний подушка безопасности.

„Диапазон размеров“ и максимальная масса пассажира, для которой предназначена база isofix: i-Size 40 см – 87 см / 13 кг.

Положение базы isofix: установлено задом наперед

Внимательно прочтите это руководство пользователя и сохраните для будущего использования.

Пожалуйста, ознакомьтесь с инструкцией производителя автомобиля для получения дополнительной информации.

Quick start guide

CZ

Oznámení

Základní zařízení Venicci Tiago 360 base je základní otočná autosedačka isofix, která splňuje nové evropské nařízení R129 i-Size. Jedná se o systém pro fixaci dítěte „i-Size“. Je schválen podle nařízení č. 129 pro použití v „i-Size kompatibilních“ polohách sedadel vozidel, jak je uvedeno v uživatelské příručce vozidla. Isofix základ lze instalovat pouze na sedadlech vozidel namontovaných ve směru jízdy. Tento isofix základ je instalován spojením dvou ISOFIX konektorů na kotvišťových bodech ISOFIX vozidla a rozložením opěrné nohy úplně a umístěním její do nejvíce dopředu.

V případě pochybností konzultujte buď výrobce autosedačky nebo prodejce.

Nepoužívejte isofix základ na sedadlech, kde je instalován aktivní přední airbag.

„Velikostní rozsah“ a maximální hmotnost osoby, pro kterou je isofix základ určen: i-Size 40 cm – 87 cm / 13 kg.

Pozice isofix základu: směr zpětného pohledu

Přečtěte si tuto uživatelskou příručku pečlivě a ponechte si ji pro budoucí použití.

Pro více informací si přečtěte pokyny výrobce vozidla.

Quick start guide

RO

Atenție

Baza isofix Venicci Tiago 360 base este o bază rotativă pentru scaun auto isofix, care respectă noua regulă europeană R129 i-Size.

Acesta este un Sistem de Restricție pentru Copii „i-Size”. Este aprobat conform Regulamentului nr. 129, pentru utilizare în pozițiile de ședere „compatibile cu i-Size”, așa cum sunt indicate de producătorii de vehicule în manualul de utilizare al vehiculului. Baza isofix poate fi instalată doar pe scaunele vehiculului montate în direcția de mers. Această bază isofix este instalată conectând cele două conectori ISOFIX în punctele de ancorare ISOFIX ale vehiculului și plasând piciorul de susținere complet desfășurat și în cea mai înaintată poziție.

În caz de îndoială, consultați fie producătorul de sisteme de restricție pentru copii, fie comerciantul.

Nu instalați baza isofix în poziții de ședere unde este instalat un airbag frontal activ.

Intervalul de „Dimensiuni” și masa maximă a ocupantului pentru care este destinată baza isofix: i-Size 40cm – 87cm / 13 kg.

Poziția bazei isofix: orientată înspre spate

Cititi cu atenție acest manual de utilizare și păstrați-l pentru referință ulterioară.

Vă rugăm să citiți instrucțiunile producătorului de vehicule pentru mai multe informații.

Quick start guide

HU

Értesítés

A Venicci Tiago 360 base alap egy forgatható autósülés isofix alap, amely megfelel az új európai R129 i-Size szabályozásnak.

Ez egy „i-Size” Gyermekbiztonsági Rendszer. Jóváhagyva a 129. számú szabályozás szerint, „i-Size kompatibilis” járműüléseken való használatra, ahogyan azt a járműgyártók a járműhasználati kézikönyvében jelezték. Az isofix alapot kizárólag a jármű előrefelé néző üléseire lehet felszerelni. Az isofix alapot úgy kell felszerelni, hogy a jármű ISOFIX csatlakozópontjainak két ISOFIX csatlakozóját csatlakoztassuk, és teljesen kinyissuk a támasztólábat, majd a legelőrebb helyzetbe helyezzük.

Ha kétségei vannak, kérje tanácsot vagy a gyermekbiztonsági rendszer gyártójától, vagy a kereskedőtől.

Ne szerelje fel az isofix alapot olyan üléspozíciókba, ahol aktív elülső légzsák van felszerelve. Az isofix alapra vonatkozó „Méret tartomány” és a maximális utas tömege: i-Size 40cm – 87cm / 13 kg.

Az isofix alap pozíciója: háttal néző

Olvassa el figyelmesen ezt a használati útmutatót, és őrizze meg a későbbi hivatkozásokhoz.

Kérjük, olvassa el a járműgyártó utasításait további információkért.

Quick start guide

LT

Pastaba

Venici Tiago 360 base bazė yra sukanti automobilio vaiko sėdynės isofix bazė, kuri atitinka naująją Europos reglamentą R129 i-Size. Tai yra „i-Size“ vaiko saugos sistemos. Ji patvirtinta pagal Reglamentą Nr.129, skirtą naudoti „i-Size“ suderinamuose automobilio sėdynių padėtimis, kaip nurodyta automobilių gamintojų automobilių naudojimo vadovuose. Isofix bazę galima įdiegti tik ant automobilio sėdynių, įrengtų važiuoti pirmyn. Ši isofix bazė įrengiama, jungiant dvi ISOFIX jungtis prie automobilio ISOFIX taškų ir visiškai išskleidžiant atraminę koją bei dedant ją į priekinę padėtį.

Esant abejonėms, pasikonsultuokite su vaiko saugos sistemos gamintoju ar pardavėju. Nepasidukite isofix bazės vietose, kur yra aktyvus priekinis oro pagalvės įrenginys. „Dydis“ ir maksimalus keleivių svoris, kuriam skirta isofix bazė: i-Size 40 cm – 87 cm / 13 kg. Isofix bazės padėtis: atgal grįžusi.

Atidžiai perskaitykite šią naudojimo instrukciją ir laikykite ją ateityje. Prašome perskaityti automobilio gamintojo nurodymus daugiau informacijos.

Quick start guide

FR

Avis

La base isofix rotative Venicci Tiago 360 base est une base de siège auto pivotant isofix, conforme à la nouvelle réglementation européenne R129 i-Size. Il s'agit d'un système de retenue pour enfant „i-Size”. Il est approuvé selon la réglementation n°129, pour une utilisation dans les positions assises „compatibles i-Size” telles qu'indiquées par les fabricants de véhicules dans le manuel d'utilisation du véhicule. La base isofix ne peut être installée que sur les sièges de véhicules montés dans le sens de la marche. Cette base isofix est installée en connectant les deux connecteurs ISOFIX dans les points d'ancrage ISOFIX du véhicule et en dépliant complètement le pied de support et en le plaçant dans la position la plus avancée.

En cas de doute, consultez soit le fabricant du siège auto soit le revendeur. Ne pas installer la base isofix sur des sièges où un airbag frontal actif est installé. La „Plage de taille” et la masse maximale de l'occupant pour laquelle la base isofix est prévue : i-Size 40cm – 87cm / 13 kg. Position de la base isofix: dos à la route.

Lisez attentivement ce manuel d'utilisation et conservez-le pour référence future. Veuillez lire les instructions du fabricant du véhicule pour plus d'informations.

Quick start guide

LV

Paziņojums

Venicci Tiago 360 base bāze ir rotējoša automašīnas sēdekļis isofix bāze, kas atbilst jaunajai Eiropas regulai R129 i-Size. Šī ir „i-Size” bērnu drošības sistēma. Tā ir apstiprināta saskaņā ar Regulu Nr.129, paredzēta izmantošanai „i-Size saderīgajās” automašīnas sēdvietās, kā norādīts automašīnas ražotāju transportlīdzekļa lietotāja rokasgrāmatā. Isofix bāzi var uzstādīt tikai uz automašīnas sēdvietām, kas uzstādītas braukšanas virzienā. Šī isofix bāze tiek uzstādīta, savienojot divas ISOFIX savienotājspriekšējās automašīnas ISOFIX punktus un pilnībā izvēršot atbalsta kāju un novietojot to vispriekšējākajā pozīcijā.

Ja esat šaubās, konsultējieties gan ar bērnu drošības sistēmas ražotāju, gan ar pārdevēju. Neuzstādiet isofix bāzi sēdvietās, kurās ir uzstādīta aktīva frontālā gaisa spilvena sistēma. „Liels apjoms” un maksimālā pasažiera masa, kurai paredzēta isofix bāze: i-Size 40 cm – 87 cm / 13 kg. Isofix bāzes pozīcija: pret braukšanas virzienu.

Rūpīgi izlasiet šo lietotāja rokasgrāmatu un saglabājiet to nākotnes atsaukšanai. Lūdzu, izlasiet automašīnas ražotāja instrukcijas, lai iegūtu vairāk informācijas.

Quick start guide

PT

Aviso

A base isofix Venicci Tiago 360 base é uma base isofix para cadeira de carro giratória, que cumpre o novo regulamento europeu R129 i-Size.

Este é um Sistema de Retenção Infantil „i-Size“. Está aprovado pelo Regulamento N.º 129, para uso em posições de assento de veículos „compatíveis com i-Size“, conforme indicado pelos fabricantes de veículos no manual do utilizador do veículo. A base isofix só pode ser instalada nos assentos do veículo montados no sentido de marcha. Esta base isofix é instalada conectando os dois conectores ISOFIX nos pontos de fixação ISOFIX do veículo e desdobrando completamente a perna de apoio e colocando-a na posição mais avançada.

Em caso de dúvida, consulte o fabricante do sistema de retenção infantil ou o revendedor. Não instale a base isofix em posições de assento onde esteja instalado um airbag frontal ativo. A „Faixa de tamanho“ e a massa máxima do ocupante para os quais a base isofix é destinada: i-Size 40cm – 87cm / 13 kg.

Posição da base isofix: voltada para trás

Leia este manual do utilizador com atenção e guarde-o para referência futura.

Por favor, leia as instruções do fabricante do veículo para mais informações.

Quick start guide

FI

Huomio

Venici Tiago 360 base -jalusta on kääntyvä auton istuimeen kiinnitettävä isofix -jalusta, joka täyttää uuden eurooppalaisen asetuksen R129 i-Size.

Tämä on „i-Size” lapsen turvaistuintensysteemi. Se on hyväksytty asetuksen nro 129 mukaisesti käytettäväksi „i-Size-yhteensopivissa” ajoneuvon istuinpaikoissa, kuten ajoneuvonvalmistajat ovat osoittaneet ajoneuvojen käyttöoppaassa. Isofix -jalusta voidaan asentaa vain auton istuimille, jotka on asennettu matkustussuuntaan. Tämä isofix -jalusta asennetaan yhdistämällä kaksi ISOFIX-liitäntää auton ISOFIX-ankkurointipisteisiin ja tukijalan kokonaan taittamalla ja sijoittamalla se eteenpäin.

Jos olet epävarma, ota yhteyttä joko lapsen turvaistuimen valmistajaan tai jälleenmyyjään. Älä

asenna isofix -jalustaa istuinpaikkoihin, joissa on aktiivinen eteturvatyyny.

Auton istuimelle tarkoitettu kokoalue ja enimmäismassa, jolle isofix -jalusta on tarkoitettu: i-Size 40 cm – 87 cm / 13 kg.

Isofix -jalustan asento: taaksepäin suuntautuva

Lue tämä käyttöopas huolellisesti ja säilytä sitä tulevaa tarvetta varten.

Lue lisätietoja varten ajoneuvonvalmistajan ohjeet.

Quick start guide

GR

Ειδοποίηση

Η βάση isofix Venicci Tiago 360 base είναι μια περιστρεφόμενη βάση καθίσματος αυτοκινήτου isofix, η οποία συμμορφώνεται με το νέο Ευρωπαϊκό κανονισμό R129 i-Size.

Πρόκειται για ένα Σύστημα Περιορισμού Παιδιών „i-Size”. Είναι εγκεκριμένο σύμφωνα με τον Κανονισμό Αριθμ.129, για χρήση σε θέσεις καθίσματος οχημάτων „συμβατές με το i-Size”, όπως υποδεικνύουν οι κατασκευαστές οχημάτων στο

εγχειρίδιο χρήστη του οχήματος. Η βάση Isofix μπορεί να εγκατασταθεί μόνο στα καθίσματα του οχήματος που είναι τοποθετημένα στην κατεύθυνση της κίνησης. Αυτή η βάση isofix εγκαθίσταται συνδέοντας τους δύο συνδέσμους ISOFIX στις σημεία αγκυροβόλησης ISOFIX του οχήματος και ανοίγοντας το πόδι υποστήριξης πλήρως και τοποθετώντας το στην πιο προς τα εμπρός θέση.

Σε περίπτωση αμφιβολίας, συμβουλευτείτε είτε τον κατασκευαστή του περιοριστή παιδιών είτε τον λιανοπωλητή.

Μην εγκαθιστάτε τη βάση σιοφίξ σε θέσεις καθίσματος όπου υπάρχει ενεργός μπροστινός αερόσακος εγκατεστημένος.

Το „Εύρος μεγέθους” και η μέγιστη μάζα επιβάτη για την οποία προορίζεται η βάση isofix: i-Size 40cm - 87cm / 13 κιλά.

Θέση της βάσης isofix: προσανατολισμένη προς τα πίσω

Διαβάστε προσεκτικά αυτό το εγχειρίδιο χρήστη και διατηρήστε το για μελλοντική αναφορά.

Διαβάστε τις οδηγίες του κατασκευαστή του οχήματος για περισσότερες πληροφορίες.

Quick start guide

EST

Teade

Venicii Tiago 360 base alus on pööratav autokrüpsu isofix alus, mis vastab uuele Euroopa määrusele R129 i-Size.

See on „i-Size” lapse turvahällisüsteem. See on heaks kiidetud määruse nr 129 kohaselt kasutamiseks „i-Size ühilduvates” sõiduki istekohtades, nagu näidatud sõiduki kasutusjuhendis. Isofix alust saab paigaldada ainult sõiduki suunas paigaldatud istmetele. Isofix alus paigaldatakse ühendades sõiduki ISOFIX punktides olevad kaks ISOFIX ühendust ja lahti keerates toestusjala täielikult ning paigutades selle kõige ettepoole.

Kahtluse korral konsulteerige kas lapse turvahälli tootja või müüjaga.

Ärge paigaldage isofix alust istekohtadesse, kus on paigaldatud aktiivne esipaneeli turvapadi.

Isofix alusele ette nähtud „Suuruse vahemik” ja maksimaalne lubatud mass: i-Size 40 cm – 87 cm / 13 kg.

Isofix aluse asend: tagumine suund

Lugege seda kasutusjuhendit hoolikalt läbi ja hoidke tulevikuks.

Palun lugege täiendava teabe saamiseks läbi sõiduki tootja juhend.

Quick start guide

TR

Uyarı

Venicci Tiago 360 base tabanı, yeni Avrupa yönetmeliđi R129 i-Size'e uygun dönebilen bir araç koltuđu isofix tabanıdır.

Bu bir „i-Size” Çocuk Kısıtlama Sistemi'dir. Araç üreticileri tarafından araç kullanıcı kılavuzlarında belirtilen „i-Size uyumlu” araç koltuđu pozisyonlarında kullanım için 129 sayılı düzenlemeye onaylıdır. Isofix tabanı sadece araçta ileriye doğru monte edilmiş koltuklara monte edilebilir. Bu isofix tabanı, aracın iki ISOFIX bağlantı noktasına ISOFIX bağlantılarını bağlayarak ve destek ayađını tamamen açarak ve en ileri pozisyona yerleřtirerek monte edilir.

Şüpheniz varsa, çocuk kısıtlama sistemi üreticisine veya perakendeciye danıřın.

Aktif bir ön hava yastıđı bulunan koltuk pozisyonlarına isofix tabanı monte etmeyin.

İsofix tabanının hedeflenen „Boyut aralıđı” ve maksimum taşıyıcı kütlesi: i-Size 40cm - 87cm / 13 kg.

İsofix tabanının pozisyonu: arka yönde bakıyor

Bu kullanım kılavuzunu dikkatlice okuyun ve ileride bařvurmak üzere saklayın.

Daha fazla bilgi için lütfen araç üreticisinin talimatlarını okuyun.

Quick start guide

NO

Merknad

Venicci Tiago 360 base er en roterende bilsete isofix-base som overholder den nye europeiske reguleringen R129 i-Size.

Dette er et „i-Size“ barnesikringsssystem. Det er godkjent i henhold til regulering nr. 129, for bruk i „i-Size-kompatible“ kjøretøyseteposisjoner som angitt av kjøretøyprodusentene i kjøretøyets brukerhåndbok. Isofix-basen kan kun installeres på kjøretøyseter montert i kjøretretningen. Denne isofix-basen installeres ved å koble de to ISOFIX-kontaktene til kjøretøyets ISOFIX-fester og ved å folde ut støttebenet helt og plassere det i den mest fremre posisjonen.

Ved tvil, kontakt enten barnesikringsprodusenten eller forhandleren.

Ikke installer isofix-basen i seteposisjoner der det er installert en aktiv frontairbag.

„Størelsesområdet“ og maksimal passasjer masse som isofix-basen er ment for: i-Size 40 cm - 87 cm / 13 kg.

Plassering av isofix-basen: bakovervendt

Les denne brukerhåndboken nøye og behold den for fremtidig referanse.

Vennligst les kjøretøyprodusentens instruksjon for mer informasjon.

Quick start guide

SE

Meddelande

Venici Tiago 360 base är en roterande bilbarnstolsisofix-bas som överensstämmer med den nya europeiska regleringen R129 i-Size. Detta är ett „i-Size” barnskyddssystem. Det är godkänt enligt Reglering nr 129, för användning i „i-Size-kompatibla” fordonssätesspositioner enligt tillverkarens anvisningar i fordonets användarmanual. Isofix-basen kan endast installeras på fordonssäten monterade i färdriktningen. Denna isofix-bas installeras genom att ansluta de två ISOFIX-kontakterna i fordonets fästpunkter för ISOFIX och genom att fälla ut stödbenet helt och placera det i den mest främre positionen.

Vid tveksamhet, kontakta antingen barnstolstillverkaren eller återförsäljaren.

Installera inte isofix-basen på platser där det finns en aktiv frontal krockkudde installerad.

„Storleksområde” och maximal totalvikt för vilken isofix-basen är avsedd: i-Size 40cm – 87cm / 13 kg.

Position för isofix-basen: bakåtvänd.

Läs denna användarmanual noggrant och spara den för framtida referens.

Vänligen läs fordonstillverkarens instruktioner för mer information.

Installation in the vehicle

EN Installation in the vehicle	LT Montavimas automobilyje
IT Installazione nel veicolo	FR Installation dans le véhicule
ES Instalación en el vehículo	LV Uzstādīšana transportlīdzeklī
PL Montaż w samochodzie	PT Instalação no veículo
DE Installation im Fahrzeug	FI Asennus ajoneuvoon
SK Instalace ve vozidle	GR Τοποθέτηση στο όχημα
RU Установка в транспортное средство	EST Paigaldamine sõidukisse
CZ Instalace do vozidla	TR Araçta Kurulum
RO Instalare în vehicul	NO Installasjon i kjøretøyet
HU Telepítés az autóba	SE Installation i fordonet

Installation in the vehicle

1.



2.



3.



4.



Installation in the vehicle

5.



6.



7.



Installation in the vehicle

8.



9.



10.



Installation in the vehicle

11.



12.



13.



14.



Installation in the vehicle

15.



16.



17.



18.



Installation in the vehicle

19.



20.



21.



Installation in the vehicle

22.



23.

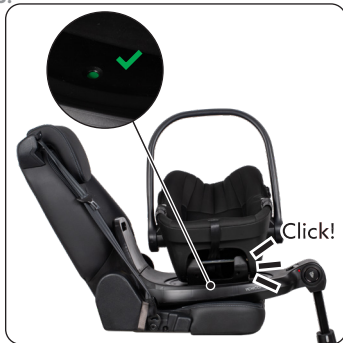

24.



25.



Installation in the vehicle

26.



27.



28.

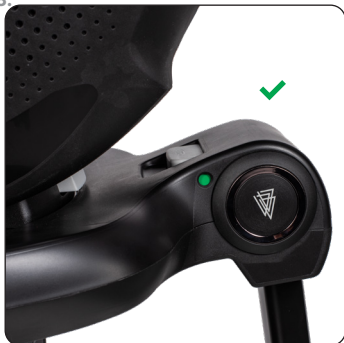

Installation in the vehicle

29.



30.



30.



Cleaning and maintenance

EN
CLEANING AND MAINTENANCE

IT
PULIZIA E MANUTENZIONE

ES
LIMPIEZA Y MANTENIMIENTO

PL
CZYSZCZENIE I KONSERWACJA

DE
REINIGUNG UND WARTUNG

SK
ČIŠTĚNÍ A ÚDRŽBA

RU
ЧИСТКА И ОБСЛУЖИВАНИЕ

CZ
ČIŠTĚNÍ A ÚDRŽBA

RO
CURĂȚARE ȘI ÎNTREȚINERE

HU
TISZTÍTÁS ÉS KARBANTARTÁS

LT
VALYMAS IR PRIEŽIŪRA

Cleaning and maintenance

FR
NETTOYAGE ET ENTRETIEN

LV
TĪRĪŠANA UN UZTURĒŠANA

PT
LIMPEZA E MANUTENÇÃO

FI
PUHDISTUS JA HUOLTO

GR
ΚΑΘΑΡΙΣΜΟΣ ΚΑΙ ΣΥΝΤΗΡΗΣΗ

EST
PUHASTUS JA HOOLDUS

TR
TEMİZLİK VE BAKIM

NO
RENGJØRING OG VEDLIKEHOLD

SE
RENGÖRING OCH UNDERHÅLL

Cleaning and maintenance



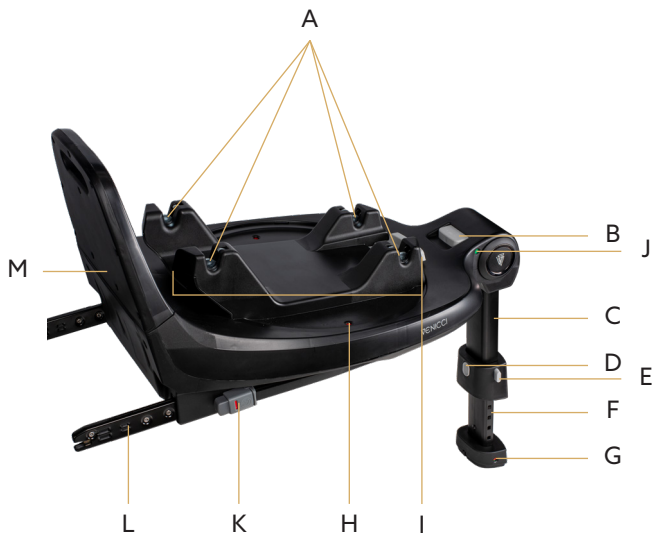

EN

Notice

- A - Anchor points for securing the car seat in the isofix base
- B - Rotation button
- C - Support leg
- D - Support leg releasing button
- E - Buttons for support leg sliding in
- F - Support leg height adjustment rack
- G - Indicator for support leg installation
- H - Indicator for car seat locked on base
- I - Car seat release levers
- J - Indicator for car seat locked in proper position for a ride
- K - ISOFIX release button equipped with installation indicator
- L - ISOFIX connector (L+R)
- M - Rear border

SAFETY

When installing the isofix base in a car, it should be mounted as close as possible to the vehicle seat's backrest. Gap between the base (border) and the vehicle seat backrest may vary depending on the position of the isofix anchorage points within the vehicle.

WARNING:

Isofix base can only be installed on the vehicle seats mounted in the direction of travel.

CLEANING AND MAINTENANCE

- Plastic parts can be cleaned using the wet, soft cloth or sponge.
- Do not use strong detergents or other aggressive washing agents.

IT

Avviso

- A - Punti di ancoraggio per fissare il seggiolino auto sulla base isofix
- B - Pulsante di rotazione
- C - Gamba di supporto
- D - Pulsante di rilascio della gamba di supporto
- E - Pulsanti per far scorrere la gamba di supporto
- F - Rastrello di regolazione dell'altezza della gamba di supporto
- G - Indicatore per l'installazione della gamba di supporto
- H - Indicatore per il seggiolino auto bloccato sulla base
- I - Leve di rilascio del seggiolino auto
- J - Indicatore per il seggiolino auto bloccato nella posizione corretta per il viaggio
- K - Pulsante di rilascio ISOFIX dotato di indicatore di installazione
- L - Connettore ISOFIX (L + R) M - Bordo posteriore

SICUREZZA

Quando si installa la base isofix in auto, dovrebbe essere montata il più vicino possibile allo schienale del sedile del veicolo. La distanza tra la base (bordo) e lo schienale del sedile del veicolo può variare a seconda della posizione dei punti di ancoraggio isofix all'interno del veicolo.

ATTENZIONE:

La base isofix può essere installata solo sui sedili del veicolo montati nella direzione di marcia

PULIZIA E MANUTENZIONE

- Le parti in plastica possono essere pulite utilizzando un panno morbido o una spugna bagnata.
- Non utilizzare detergenti forti o altri agenti di lavaggio aggressivi.

ES

Aviso

A - Puntos de anclaje para asegurar el asiento de coche en la base isofix

B - Botón de rotación

C - Pata de soporte

D - Botón de liberación de la pata de soporte

E - Botones para deslizar la pata de soporte

F - Cremallera de ajuste de altura de la pata de soporte

G - Indicador de instalación de la pata de soporte

H - Indicador de bloqueo del asiento de coche en la base

I - Palancas de liberación del asiento de coche

J - Indicador de bloqueo del asiento de coche en la posición correcta para viajar

K - Botón de liberación ISOFIX equipado con indicador de instalación

L - Conector ISOFIX (I+D)

M - Borde trasero

SEGURIDAD

Al instalar la base isofix en un coche, debe montarse lo más cerca posible del respaldo del asiento del vehículo. El espacio entre la base (borde) y el respaldo del asiento del vehículo puede variar según la posición de los puntos de anclaje isofix dentro del vehículo.

ADVERTENCIA:

La base isofix solo se puede instalar en los asientos del vehículo montados en la dirección de viaje

LIMPIEZA Y MANTENIMIENTO

- Las piezas de plástico se pueden limpiar usando un paño o esponja húmeda y suave.
- No use detergentes fuertes ni otros agentes de limpieza agresivos.

PL

Uwaga

A – Punkty mocowania fotelika samochodowego w bazie isofix

B – Przycisk obracania

C – Noga wspornika

D – Przycisk wysuwania nogi wspornika

E – Przyciski wsuwania nogi wspornika

F – Wysuwana część nogi wspornika

G – Wskaźnik zamocowania nogi wspornika

H - Wskaźnik zamocowania fotelika w bazie isofix

I – Uchwyty wypięcia fotelika z bazy isofix

J - Wskaźnik zamocowania fotelika w prawidłowej pozycji do kierunku jazdy

K - Przycisk zwalnający uchwyty ISOFIX wyposażony we wskaźnik montażu

L - Uchwyty ISOFIX (L+P)

M - Oparcie

BEZPIECZEŃSTWO

Podczas montowania bazy isofix w samochodzie, powinna być ona dosunięta najbliższej oparcia fotela samochodu jak to tylko możliwe. Szerokość szczeliny pomiędzy oparciem bazy a oparciem fotela samochodu może różnić się w zależności od położenia punktów kotwiczenia isofix w siedzisku pojazdu.

OSTRZEŻENIE:

Baza isofix może być zamocowana wyłącznie na siedziiskach pojazdu zwróconych przodem do kierunku jazdy.

CZYSZCZENIE I KONSERWACJA

- plastikowe elementy mogą być czyszczone za pomocą wilgotnej, miękkiej ściereczki lub przy użyciu gąbki.

- Nie wolno używać silnych detergentów lub innych agresywnych środków czyszczących.

DE

Hinweis

- A - Verankerungspunkte zur Sicherung des Autositzes in der Isofix-Basis
- B – Drehknopf
- C - Stützbein
- D – Stützbein-Löseknopf
- E - Knöpfe zum Einschieben des Stützbeins
- F - Höhenverstellbare Stützbein-Raster
- G - Anzeige für die Installation des Stützbeins
- H - Anzeige für den auf der Basis verriegelten Autositz
- I - Hebel zum Lösen des Autositzes
- J - Anzeige für den richtig positionierten Autositz für die Fahrt
- K - ISOFIX-Löseknopf mit Installationsanzeige
- L - ISOFIX-Verbinder (L+R)
- M – Hintere Begrenzung

SICHERHEIT

Bei der Installation der Isofix-Basis in einem Auto sollte diese so nah wie möglich an der Rückenlehne des Fahrzeugsitzes montiert werden. Der Abstand zwischen der Basis (Begrenzung) und der Rückenlehne des Fahrzeugsitzes kann je nach Position der Isofix-Verankerungspunkte im Fahrzeug variieren.

WARNUNG:

Die Isofix-Basis kann nur auf Fahrzeugsitzen installiert werden, die in Fahrtrichtung montiert sind.

REINIGUNG UND WARTUNG

- Kunststoffteile können mit einem feuchten, weichen Tuch oder Schwamm gereinigt werden.
- Verwenden Sie keine starken Reinigungsmittel oder andere aggressive Reinigungsmittel.

SK

Upozornění

- A - Kotvící body pro zajištění autosedačky v základně isofix
- B – Otočné tlačítko
- C - Podpěrná noha
- D – Tlačítko pro uvolnění podpěrné nohy
- E - Tlačítka pro posouvání podpěrné nohy
- F - Nastavovací mechanismus výšky podpěrné nohy
- G - Ukazatel pro instalaci podpěrné nohy
- H - Ukazatel pro zajištění autosedačky na základně
- I - Páky pro uvolnění autosedačky
- J - Ukazatel pro zajištění autosedačky ve správné pozici pro jízdu
- K - Tlačítko pro uvolnění ISOFIX vybavené ukazatelem instalace
- L - Konektor ISOFIX (L+P)
- M – Zadní hrana

BEZPEČNOST

Při instalaci základny isofix v autě by měla být namontována co nejbliže opěradlu sedadla vozidla. Mezera mezi základnou (hranou) a opěradlem sedadla vozidla může různě kolísat v závislosti na poloze kotvících bodů isofix ve vozidle.

VAROVÁNÍ:

Základna isofix může být instalována pouze na sedadla vozidla namontovaná ve směru jízdy.

ČIŠTĚNÍ A ÚDRŽBA

- Plastové části lze čistit vlhkým měkkým hadříkem nebo houbou.
- Nepoužívejte silné čisticí prostředky nebo jiné agresivní mycí prostředky.

RU

Уведомление

- A - Анкерные точки для крепления автокресла на базе isofix
- B – Кнопка поворота
- C - Опорная нога
- D – Кнопка выпуска опорной ноги
- E - Кнопки для регулировки опорной ноги
- F - Рейка для регулировки высоты опорной ноги
- G - Индикатор установки опорной ноги
- H - Индикатор блокировки автокресла на базе
- I - Рычаги освобождения автокресла
- J - Индикатор блокировки автокресла в правильном положении для поездки
- K - Кнопка освобождения ISOFIX с индикатором установки
- L - Коннекторы ISOFIX (L+R)
- M – Задняя граница

БЕЗОПАСНОСТЬ

При установке базы isofix в автомобиле она должна быть установлена как можно ближе к спинке сиденья автомобиля. Разрыв между базой (границей) и спинкой сиденья автомобиля может варьироваться в зависимости от положения точек крепления isofix внутри автомобиля.

ПРЕДУПРЕЖДЕНИЕ:

Базу isofix можно устанавливать только на сиденья автомобиля, установленные в направлении движения

ЧИСТКА И ОБСЛУЖИВАНИЕ

- Пластиковые части можно чистить мягкой влажной тканью или губкой.
- Не используйте сильные моющие средства или другие агрессивные моющие вещества.

CZ

Pozor

A - Kotvící body pro upevnění autosedačky na isofix základně

B – Tlačítko otáčení

C - Opěrná noha

D – Tlačítko uvolnění opěrné nohy

E - Tlačítka pro posun opěrné nohy

F - Stojan pro nastavení výšky opěrné nohy

G - Indikátor pro instalaci opěrné nohy

H - Indikátor pro zamčení autosedačky na základně

I - Ovládací páky pro uvolnění autosedačky

J - Indikátor pro zamčení autosedačky v správné pozici pro jízdu

K - Tlačítko uvolnění ISOFIX vybavené indikátorem instalace

L - ISOFIX konektor (L+R)

M – Zadní okraj

BEZPEČNOST

Při instalaci isofix základny do vozidla by měla být namontována co nejbližše opěradlu sedadla vozidla. Mezera mezi základnou (hranicí) a opěradlem sedadla vozidla se může lišit v závislosti na poloze kotvištných bodů isofix v rámci vozidla.

VAROVÁNÍ:

Isofix základ lze instalovat pouze na sedadlech vozidel namontovaných ve směru jízdy.

ČIŠTĚNÍ A ÚDRŽBA

- Plastové části lze čistit vlhkým, měkkým hadříkem nebo houbou.

- Nepoužívejte silné čisticí prostředky nebo jiné agresivní čisticí látky

RO

Notificare

- A - Puncte de ancorare pentru fixarea scaunului auto în baza isofix
- B – Buton de rotație
- C - Picior de susținere
- D – Buton de eliberare a piciorului de susținere
- E - Buton pentru alunecarea piciorului de susținere
- F - Racord pentru reglarea înălțimii piciorului de susținere
- G - Indicator pentru instalarea piciorului de susținere
- H - Indicator pentru scaunul auto blocat pe bază
- I - Manete de eliberare a scaunului auto
- J - Indicator pentru scaunul auto blocat în poziția corectă pentru o plimbare
- K - Buton de eliberare ISOFIX echipat cu indicator de instalare
- L - Conector ISOFIX (L+R)
- M – Margine din spate

SIGURANȚĂ

Atunci când instalați baza isofix într-o mașină, trebuie montată cât mai aproape posibil de spătarul scaunului vehiculului. Spațiul între bază (marginea) și spătarul scaunului vehiculului poate varia în funcție de poziția punctelor de ancorare isofix în interiorul vehiculului.

ATENȚIE:

Baza isofix poate fi instalată doar pe scaunele vehiculului montate în direcția de mers

CURĂȚARE ȘI ÎNTREȚINERE

- Părțile din plastic pot fi curățate cu un material textil umed, moale sau cu o burete.
- Nu utilizați detergenți puternici sau alte agenți de curățare agresivi.

HU

Értesítés

- A - Pontok a gyermekülés rögzítéséhez az isofix alapon
- B – Forgató gomb
- C - Támasztóláb
- D – Támasztóláb kioldógomb
- E - Gombok a támasztóláb csúsztatásához
- F - Támasztóláb magasságállító sín
- G - Jelző a támasztóláb telepítéséhez
- H - Jelző az autósülés zárásához az alapon
- I - Autósülés kibocsátó karok
- J - Jelző az autósülés helyes rögzített helyzetéhez az útra
- K - ISOFIX kioldógomb felszerelve telepítési jelzővel
- L - ISOFIX csatlakozó (L+R)
- M – Hátsó határ

BIZTONSÁG

Amikor az isofix alapot autóba szereli, azt a lehető legközelebb kell felszerelni az autó ülésének háttámlájához. Az alap (határ) és az autóülés háttámlája közötti rés lehet változó az autóban található isofix rögzítőpontok pozíciójától függően.

FIGYELEM:

Az isofix alapot kizárólag a jármű előre felé néző üléseire lehet felszerelni

TISZTÍTÁS ÉS KARBANTARTÁS

- A műanyag alkatrészeket nedves, puha ruhával vagy szivaccsal lehet tisztítani.
- Ne használjon erős tisztítószeret vagy más agresszív mosószereket

LT

Pastaba

- A – Krepšio taškai kėdūtės tvirtinimui isofix bazėje
- B – Sukimo mygtukas
- C – Atraminė koja
- D – Atraminės kojos atlaisvinimo mygtukas
- E – Mygtukai atraminės kojos slinkimui
- F – Atraminės kojos aukščio reguliavimo lenta
- G – Indikatorius, nurodantis atraminės kojos įrengimą
- H – Indikatorius, nurodantis, kad vaiko kėdutė užrakinta ant pagrindo
- I – Vaiko kėdūtės atlaisvinimo svirtys
- J – Indikatorius, nurodantis, kad vaiko kėdutė užrakinta tinkamoje pozicijoje važiavimui
- K – ISOFIX atlaisvinimo mygtukas su įrengimo indikatoriumi
- L – ISOFIX jungtis (L+D)
- M – Galinė riba

SAUGUMAS

Įrengiant isofix bazę automobilyje, ji turi būti įmontuota kuo arčiau automobilio sėdynės atlošo. Atstumas tarp bazės (ribos) ir automobilio sėdynės atlošo gali skirtis priklausomai nuo isofix tvirtinimo taškų padėties automobilyje.

ĮSPĖJIMAS:

Isofix bazę gali būti įdiegta tik ant automobilio sėdynių, įrengtų važiuoti pirmyn.

VALYMAS IR PRIEŽIŪRA

- Plastikinius elementus galima valyti naudojant šlapia, minkštą šluostę ar kempinę.
- Nenaudokite stiprių valiklių ar kitų agresyvių valymo priemonių.

FR

Avis

- A - Points d'ancrage pour fixer le siège auto sur la base isofix
- B – Bouton de rotation
- C - Pied de support
- D – Bouton de libération du pied de support
- E - Boutons pour faire glisser le pied de support
- F - Crémaillère de réglage de la hauteur du pied de support
- G - Indicateur pour l'installation du pied de support
- H - Indicateur pour le verrouillage du siège auto sur la base
- I - Leviers de libération du siège auto
- J - Indicateur pour le verrouillage du siège auto dans la bonne position pour un trajet
- K - Bouton de libération ISOFIX équipé d'un indicateur d'installation L - Connecteur ISOFIX (G+D)
- M – Bordure arrière

SÉCURITÉ

Lors de l'installation de la base isofix dans une voiture, elle doit être montée aussi près que possible du dossier du siège du véhicule. L'espace entre la base (bordure) et le dossier du siège du véhicule peut varier en fonction de la position des points d'ancrage isofix dans le véhicule.

AVERTISSEMENT :

La base isofix ne peut être installée que sur les sièges de véhicules montés dans le sens de la marche.

NETTOYAGE ET ENTRETIEN

- Les pièces en plastique peuvent être nettoyées à l'aide d'un chiffon ou d'une éponge douce humide.
- Ne pas utiliser de détergents forts ou d'autres agents de lavage agressifs.

LV

Paziņojums

A - Ankru punkti, lai nostiprinātu automašīnas sēdekli isofix bāzē

B – Rotācijas poga

C - Atbalsta kāja

D – Atbalsta kājas atbrīvošanas poga

E - Pogas atbalsta kājas slīdēšanai

F - Atbalsta kājas augstuma regulēšanas rāmis

G - Indikators, lai paziņotu par atbalsta kājas uzstādīšanu

H - Indikators, lai paziņotu par automašīnas sēdekļa bloķēšanu uz bāzes

I - Automašīnas sēdekļa atbrīvošanas sviras

J - Indikators, lai paziņotu par automašīnas sēdekļa bloķēšanu pareizajā pozīcijā brauciena laikā

K - ISOFIX atbrīvošanas poga ar uzstādīšanas indikatoru

L - ISOFIX savienotājs (L+R)

M – Aizmugurējā robeža

DROŠĪBA

Uzstādot isofix bāzi automašīnā, to vajadzētu uzstādīt pēc iespējas tuvāk automašīnas sēdekļa mugurai. Atstarpe starp bāzi (robežu) un automašīnas sēdekļa muguru var atšķirties atkarībā no isofix savienojuma punktu atrašanās vietas transportlīdzeklī.

BRĪDINĀJUMS:

Isofix bāzi var uzstādīt tikai uz automašīnas sēdvietām, kas uzstādītas braukšanas virzienā.

TĪRĪŠANA UN UZTURĒŠANA

- Plastmasas detaļas var tīrīt ar mitru, mīkstu drānu vai sūkli.

- Nelietojiet stiprus tīrīšanas līdzekļus vai citas agresīvas mazgāšanas vielas.

PT

Aviso

- A - Pontos de ancoragem para fixar a cadeira de carro na base isofix
- B - Botão de rotação
- C - Perna de apoio
- D - Botão de liberação da perna de apoio
- E - Botões para deslizar a perna de apoio
- F - Rack de ajuste de altura da perna de apoio
- G - Indicador para instalação da perna de apoio
- H - Indicador para cadeira de carro trancada na base
- I - Alavancas de liberação da cadeira de carro
- J - Indicador para cadeira de carro trancada na posição correta para a viagem
- K - Botão de liberação ISOFIX equipado com indicador de instalação
- L - Conector ISOFIX (L+R)
- M - Borda traseira

SEGURANÇA

Ao instalar a base isofix num carro, ela deve ser montada o mais próximo possível do encosto do banco do veículo. O espaço entre a base (borda) e o encosto do banco do veículo pode variar dependendo da posição dos pontos de fixação isofix dentro do veículo.

AVISO:

A base isofix só pode ser instalada nos assentos do veículo montados no sentido de marcha

LIMPEZA E MANUTENÇÃO

- As partes de plástico podem ser limpas com um pano úmido e macio ou esponja.
- Não utilize detergentes fortes ou outros agentes de lavagem agressivos.

FI

Huomio

A - Ankkuripisteet turvaistuimen kiinnittämiseksi isofix -jalustaan

B – Kääntönappi

C - Tukijalka

D – Tukijalan vapautusnappi

E - Nappulat tukijalan liukumiseen

F - Tukijalan korkeuden säätöteline

G - Ilmais in tukijalan asennukselle

H - Ilmais in turvaistuimen lukittumiselle jalustaan

I - Turvaistuimen vapautusvivut

J - Ilmais in turvaistuimen oikealle lukittumiselle ajon ajaksi

K - ISOFIX -vapautuspainike, varustettu asennusilmaisimella

L - ISOFIX-liitin (V+O)

M – Takaosa

TURVALLISUUS

Kun isofix -jalustaa asennetaan autoon, sen tulisi olla mahdollisimman lähellä auton istuimen selkänojaa. Väli jalustan (rajat) ja auton istuimen selkänojan välillä voi vaihdella riippuen isofix-ankkurointipisteiden sijainnista autossa.

VAROITUS:

Isofix -jalusta voidaan asentaa vain auton istuimille, jotka on asennettu matkustussuuntaan.

PUHDISTUS JA HUOLTO

- Muoviosat voidaan puhdistaa kostealla, pehmeällä liinalla tai sienellä.

- Älä käytä voimakkaita pesuaineita tai muita aggressiivisiä pesuaineita.

GR

Ειδοποίηση

A - Σημεία αγκύρωσης για την ασφάλιση του καθίσματος αυτοκινήτου στη βάση isofix

B - Κουμπί περιστροφής

Γ - Πόδι υποστήριξης

Δ - Κ

E - Κουμπιά για την οδήγηση του ποδιού υποστήριξης προς τα μέσα

F - Ράγα ρύθμισης ύψους ποδιού υποστήριξης

G - Ενδεικτικό για την εγκατάσταση του ποδιού υποστήριξης

H - Ενδεικτικό για το κλείδωμα του καθίσματος αυτοκινήτου στη βάση

I - Μοχλοί απελευθέρωσης καθίσματος αυτοκινήτου

J - Ενδεικτικό για το κλείδωμα του καθίσματος αυτοκινήτου σε σωστή θέση για την οδήγηση

K - Κουμπί απελευθέρωσης ISOFIX εξοπλισμένο με ενδεικτικό εγκατάστασης

L - Σύνδεσμος ISOFIX (A+Δ)

M - Πίσω περιθώριο

ΑΣΦΑΛΕΙΑ

Κατά την εγκατάσταση της βάσης ISOFIX σε ένα αυτοκίνητο, πρέπει να τοποθετηθεί όσο το δυνατόν πιο κοντά στο πλάτη του καθίσματος του οχήματος. Το κενό μεταξύ της βάσης (περιθωρίου) και της πλάτης του καθίσματος του οχήματος μπορεί να ποικίλει ανάλογα με τη θέση των σημείων αγκύρωσης ISOFIX εντός του οχήματος.

ΠΡΟΕΙΔΟΠΟΙΗΣΗ:

H βάση ISOFIX μπορεί να εγκατασταθεί μόνο στα καθίσματα του οχήματος που είναι τοποθετημένα προς την κατεύθυνση της κίνησης.

ΚΑΘΑΡΙΣΜΟΣ ΚΑΙ ΣΥΝΤΗΡΗΣΗ

- Τα πλαστικά μέρη μπορούν να καθαριστούν χρησιμοποιώντας υγρό, μαλακό πανί ή σφουγγάρι.
- Να μη χρησιμοποιείτε ισχυρά απορρυπαντικά ή άλλα επιθετικά απορρυπαντικά.

EST

Teade

- A - Ankurpunktid autokrüpsi kinnitamiseks isofix alusele
- B – Pööramisnupp
- C - Toetusjalg
- D – Toetusjala vabastusnupp
- E - Nupud toetusjala libistamiseks sisse
- F - Toetusjala kõrguse reguleerimise riiul
- G - Näidik toetusjala paigaldamiseks
- H - Näidik autokrüpsi lukustamiseks alusele
- I - Autokrüpsi vabastusnupud
- J - Näidik autokrüpsi lukustamiseks õiges asendis sõiduks
- K - ISOFIX vabastusnupp paigaldusnäidikuga
- L - ISOFIX ühenduspunkt (L+P)
- M – Tagumine äär

OHUTUS

Kui paigaldate isofix alust autosse, tuleks see paigaldada võimalikult lähedale sõiduki istme seljatoele. Vahe aluse (ääre) ja sõiduki istme seljatoe vahel võib varieeruda sõltuvalt isofix ankrupunktide asukohast sõidukis.

HOIATUS:

Isofix alust saab paigaldada ainult sõiduki suunas paigaldatud istmetele

PUHASTUS JA HOOLDUS

- Plastikosad saab puhastada niiske, pehme lapiga või käsna abil.
- Ärge kasutage tugevaid pesuvahendeid ega muid agressiivseid pesuaineid.

TR

Uyarı

- A - Araç koltuğunun isofix tabanına sabitlenmesi için bağlantı noktaları
- B - Dönme düğmesi
- C - Destek ayağı
- D - Destek ayağını serbest bırakma düğmesi
- E - Destek ayağının kaydırılması için düğmeler
- F - Destek ayağının yükseklik ayarı dişlisi
- G - Destek ayağının kurulumu için gösterge
- H - Araç koltuğunun tabanda kilidinin göstergesi
- I - Araç koltuğunun serbest bırakma kolları
- J - Araç koltuğunun yolculuk için uygun pozisyonda kilitlemiş olduğunu gösteren gösterge
- K - Kurulum göstergesi ile ISOFIX serbest bırakma düğmesi
- L - ISOFIX bağlayıcı (S+D)
- M - Arka sınır

GÜVENLİK

Araçta isofix tabanını kurarken, mümkün olduğunca araç koltuğunun sırt dayanağına yakın monte edilmelidir. Taban (sınır) ile araç koltuğunun sırt dayanağı arasındaki boşluk, araç içindeki isofix bağlantı noktalarının konumuna bağlı olarak değişebilir.

UYARI:

İsofix tabanı sadece araçta ileriye doğru monte edilmiş koltuklara monte edilebilir.

TEMİZLİK VE BAKIM

- Plastik parçalar, ıslak, yumuşak bir bez veya sünger kullanılarak temizlenebilir.
- Güçlü deterjanlar veya diğer agresif temizlik maddeleri kullanmayın.

NO

Merknad

- A - Feste-punkter for å sikre bilsetet i isofix-basen
- B – Roteringsknapp
- C - Støtteben
- D – Knapp for frigjøring av støttebenet
- E - Knapper for å skyve inn støttebenet
- F - Rack for justering av støttebenshøyde
- G - Indikator for installasjon av støtteben
- H - Indikator for at bilsetet er låst på basen
- I - Løsningsspaker for bilsetet
- J - Indikator for at bilsetet er låst i riktig posisjon for en tur
- K - ISOFIX-løseknapp utstyrt med installasjonsindikator
- L - ISOFIX-kontakt (V+H)
- M – Bakre grense

SIKKERHET

Når isofix-basen installeres i en bil, bør den monteres så nær som mulig til bilsetets ryggstøtte. Gapet mellom basen (grensen) og bilsetets ryggstøtte kan variere avhengig av posisjonen til isofix-festepunktene innenfor kjøretøyet.

ADVARSEL:

Isofix-basen kan kun installeres på kjøretøyseter montert i kjøreretningen

RENGJØRING OG VEDLIKEHOLD

- Plastdeler kan rengjøres med en fuktig, myk klut eller svamp.
- Ikke bruk sterke rengjøringsmidler eller andre aggressive vaskemidler

SE

Meddelande

- A - Fästpunkter för att säkra bilbarnstolen i isofix-basen
- B – Rotationsknapp
- C - Stödben
- D – Knapp för att släppa stödbenet
- E - Knappar för att skjuta in stödbenet
- F - Rack för höjdjustering av stödbenet
- G - Indikator för installation av stödbenet
- H - Indikator för att bilbarnstolen är låst på basen
- I - Spakar för att släppa bilbarnstolen
- J - Indikator för att bilbarnstolen är låst i korrekt position för resa
- K - ISOFIX-utlösningknapp utrustad med installationsindikator
- L - ISOFIX-kontakt (L+R)
- M – Bakre kant

SÄKERHET

När du installerar isofix-basen i en bil bör den monteras så nära som möjligt mot bilens ryggstöd. Avståndet mellan basen (kanten) och bilens ryggstöd kan variera beroende på positionen för isofix-fästpunkterna inom fordonet.

WARNING:

Isofix-basen kan endast installeras på fordonssäten monterade i färdriktningen

RENGÖRING OCH UNDERHÅLL

- Plastdelar kan rengöras med en fuktig, mjuk trasa eller svamp.
- Använd inte starka rengöringsmedel eller andra aggressiva tvättmedel.

Babysky sp. z o.o. sp. k.
ul. Przemysłowa 20
34-400 Nowy Targ
Poland
www.venicci.pl

MAGICBABY LTD
Unit 7 Brookfields Way, Manvers,
Rotherham, South Yorkshire, S63 5DL
United Kingdom
www.venicci.co.uk

Made in China

VENICCI®